

## EFO : Étau 3 axes



### Caractéristiques techniques

- Rotation possible de 360° autour de l'axe Z.
- Inclinable de l'horizontal à la verticale à 90°.
- Inclinable de gauche à droite  $\pm 45^\circ$ .
- Graduation sur les 3 axes.
- Mors durs rectifiés et amovibles.

#### Tolérances :

- Parallélisme : 0.01/100 mm
- Perpendicularité : 0.02/50 mm

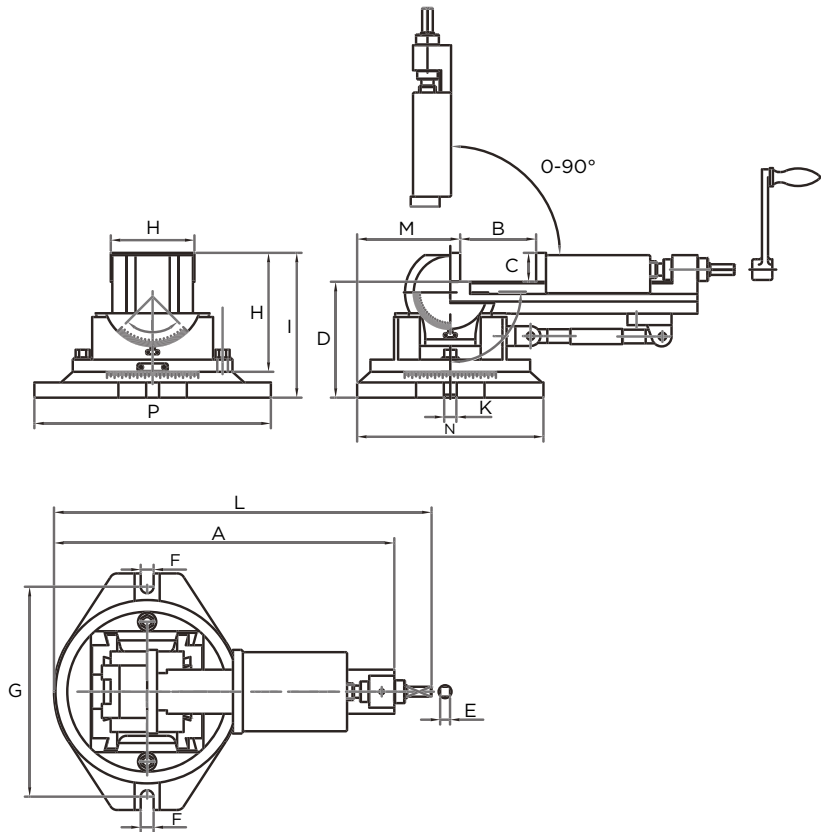

Réf.	Type	H	B	C	D	A	L	F	G	H	I	P	N	E	M	K	Force serrage	KG
EFO3A85x85	80	80	85	31	126	335	370	15	210	127	157	240	185	10	95	16	800 kg	17
EFO3A110x115	110	110	115	38	152	448	497	17	276	157	190	311	245	13	135	16	1000 kg	33
EFO3A135x145	135	135	150	40	170	530	580	17	310	173	210	358	271	13	140	16	1600 kg	50